Sandstrahlkabine
Sablux SX 90 S



Reinigen. Entgraten. Aufrauen.
Entrosten. Mattieren. Entrussen.

ISO 9001

Schweizer Produkt.

Sablux

Strahltechnik

Sandstrahlkabine Sablux SX 90 S

Aussenmasse:	Breite	900 + 300 mm (Schaltkasten + Hebearm)
	Tiefe	780 mm (ohne Bogen und Absaugung)
	Höhe	1'660 + 320 mm (bei geöffneter Kabine) 1'660 mm (bei geschlossener Kabine)
Innenmasse:	Breite	895 mm
	Tiefe	610 mm 670 mm (ohne Steigsichter)
	Höhe	545 mm
Gewicht:	ca. 170 kg	
Pressluftanschluss:	3/4" G mit Schraubkupplung 19 mm lichte Schlauchweite	
Sandstrahlpistole:	Injektorprinzip. Hochleistungspistole «Power-shot» Typ 100. Standardausrüstung: Sanddüse Keramik Ø 8 mm oder Borkarbid Vorsatz + Sanddüse Ø 8 mm. Luftdüse aus rostfreiem Stahl Ø 3 mm. Luftbedarf ca. 23 m ³ /h bei 400 kPa (4 bar) Betriebsdruck. Bei Verwendung von Sanddüsen mit kleinerem oder grösserem Ø sind die Luftdüsen anzupassen.	
Gitterrost:	zweitelliger Gitterrost eingelegt, Tragfähigkeit ca. 100 kg.	
Pistolenhalter:	allseitig verstellbar an durchgehender Querstange montiert.	
Fusspedal:	elektrisch, mit Schutzhaube IP 65.	
Sandablaufbecher:	zum Regulieren der Sandmenge, leicht abnehmbar für allfälligen Strahmittelwechsel.	
Kabinendeckel:	Frontwand 2-teilig, wird an 1 Handgriff vertikal hochgeschoben. Gewichtsausgleich durch Gasdruckfeder. Kabine kranzugänglich.	
Sichtfenster:	ohne toten Winkel, Doppelverglasung mit Verschleissglas, in Sekunden auswechselbar.	
Beleuchtung:	2 Fluoreszenzröhren à 55 W, 230 V in staubdichtem Kasten an Kabinendecke montiert.	
Handlöcher:	mit abriebfestem Spezialgummi doppelt abgedichtet.	
Schaltkasten:	staubdicht, rechts an Kabine angebaut, mit Hauptschalter (abschliessbar), Kommandoschalter, Schützen und Steuersicherung.	
Elektrischer Anschluss:	230/400 V, 50 Hz. Anschlusswert: kW je nach Staubabscheider (Sonderspannungen möglich).	
Manometer	im rechten Kabinenbein, Messbereich 0–1'000 kPa (0–10 bar).	
Druckreduzierventil:	selbstentlüftend, im rechten Kabinenbein, Regelbereich 0–900 kPa (0–9 bar).	
Sicherheitsschalter:	Strahl automatisch unterbrochen beim Öffnen der Kabine (suvakonform).	
Staubabzug:	Anschlussstutzen an der Rückwand (Ø 100 mm).	
Staubabscheider:	Das Sablux Angebot beinhaltet eine Auswahl verschiedener Staubabscheider. Die richtige Abstimmung ist die Voraussetzung für einen optimalen Betrieb der Strahlanlage.	
Zubehör:	Drehkorb-Aggregat für Kleinteile, elektrische und Hand-Drehtische, Pistolenbewegung, Feinstrahlpistole, Zyklon, Druckstrahlgebläse etc.	

Konstruktions- und Massänderungen vorbehalten.

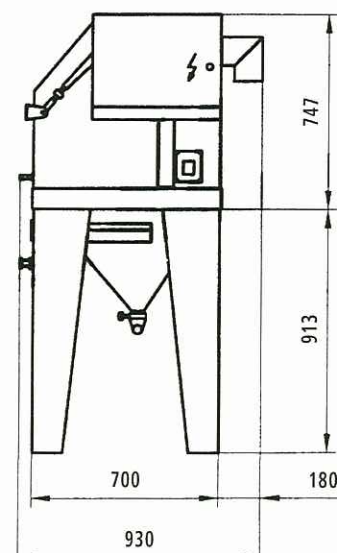
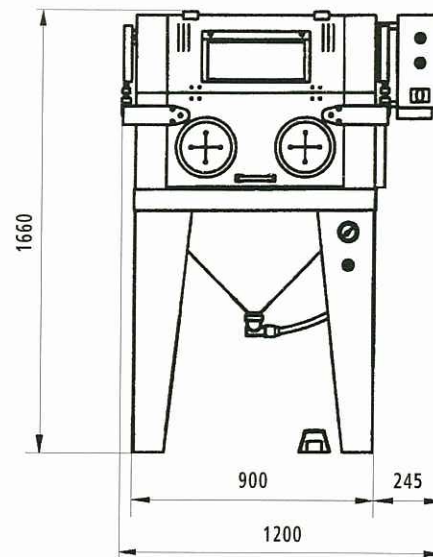

Sablux Technik AG

Bramenstrasse 14
CH-8184 Bachenbülach

Tel. +41 43 411 44 22
Fax +41 43 411 44 23
www.sablux.ch

Sablux

